

INSTRUKCJA  
OBSŁUGI

## SERIA UNI ON / OFF

ASCU 48AN, ASFU 48AN,  
ASDU 48AN, ASDU 60A



## 1. OPERACJE NA PILOCIE ZDALNEGO STEROWANIA.

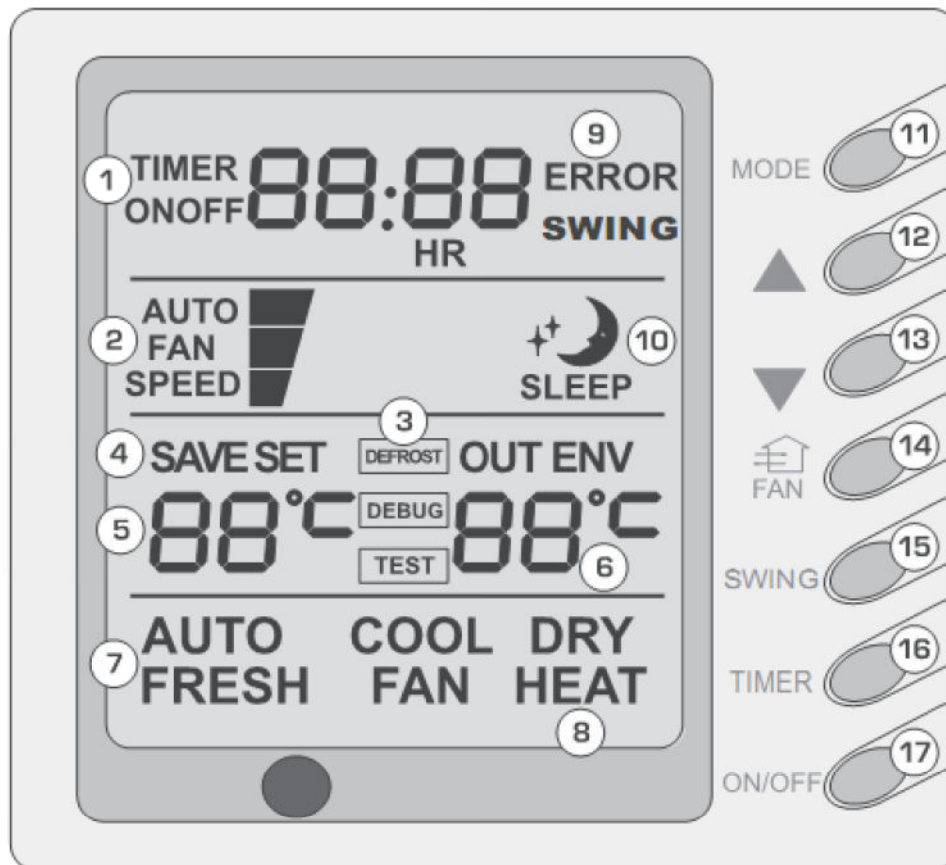

1. Czas.
2. Prędkość wentylatora (Automatyczna, Szybko, Średnio, Powoli).
3. Rozmrażanie.
4. Oszczędność energii.
5. Ustawiona temperatura.
6. Temperatura otoczenia.
7. Świeże powietrze.
8. Tryby pracy (Chłodzenie, Osuszanie, Wentylator, Grzanie, Automatyczny).
9. Błąd.
10. Uśpienie.
11. Wybór trybów pracy.
12. Przycisk do podnoszenia temperatury.
13. Przycisk do pomniejszania temperatury.
14. Prędkość wentylatora.
15. Cyrkulacja powietrza.
16. Timer.
17. Włącz/Wyłącz.

### Ustawianie automatycznej pracy żaluzji.

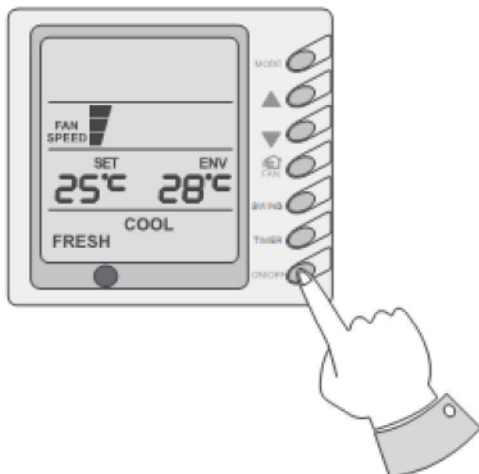

Naciśnij przycisk On/Off (Włącz/Wyłącz) aby załączyć jednostkę. Ponowne naciśnięcie tego przycisku spowoduje wyłączenie się jednostki.

### Ustawianie prędkości wentylatora.

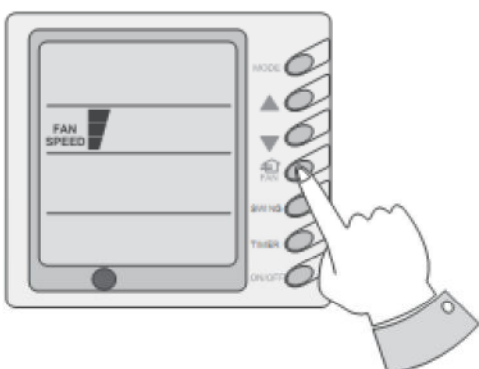

Naciśnij przycisk "FAN" aby wybrać odpowiednią prędkość wentylatora. Prędkość wentylatora będzie się zmieniać według następującej sekwencji. "Powoli – Średnio – Szybko – Automatycznie" Podczas trybu pracy "Osuszanie" wentylator automatycznie pracuje z prędkością "Powoli".

### Ustawianie temperatury.

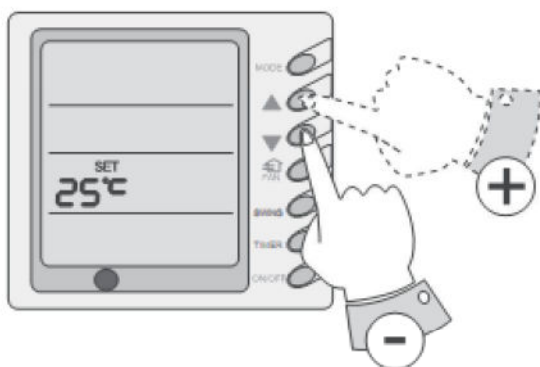

Naciśnij przycisk ▲ lub ▼ aby zwiększyć lub zmniejszyć temperaturę o 1 °C. Uwaga: Blokada przycisków: jeżeli naciśniemy jednocześnie i przytrzymamy przez 5 sekund przyciski ▲ i ▼ wtedy nastąpi zablokowanie przycisków.

Zakres temperatury:

Dla Grzania: od 16 do 30° C

Dla Chłodzenia: od 16 do 30° C

Dla Osuszania: od 16 do 30° C

### Ustawianie automatycznej pracy żaluzji.

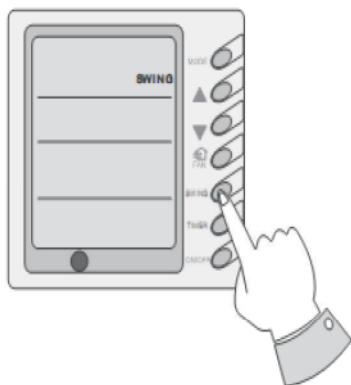

Naciśnięcie przycisku "Swing" spowoduje automatyczną pracę żaluzji. Ponowne naciśnięcie tego przycisku spowoduje wyłączenie tej funkcji.

### Ustawianie funkcji uśpienia.

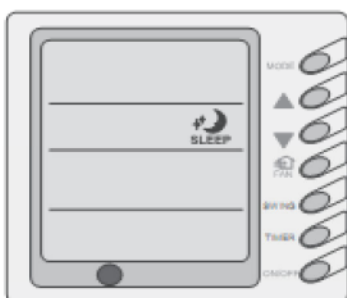

Naciśnięcie przycisku "SLEEP" spowoduje załączenie lub wyłączenie funkcji uśpienia. Ustawione  $T_{set}$  wzrośnie o  $1^{\circ}\text{C}$  w ciągu godziny. W ciągu następnej godziny wzrośnie o ponowny  $1^{\circ}\text{C}$ . To znaczy, że w przeciągu 2 godzin, temperatura wzrośnie o  $2^{\circ}\text{C}$ .  
Uwaga: W trybie "FAN" funkcja "sleep" będzie niedostępna.

## Ustawianie trybów pracy.

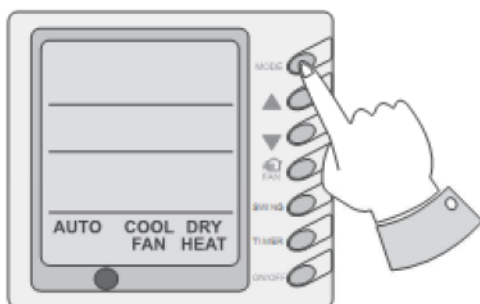

Naciśnięcie tego przycisku spowoduje zmianę trybów pracy klimatyzatora w następującej kolejności:

"Chłodzenie → Osuszanie → Wentylator → Grzanie → Automatem".

Podczas pracy w trybie chłodzenia na wyświetlaczu będzie się wyświetlał napis "COOL". Ustawiona temperatura musi być niższa niż temperatura otoczenia. Jeżeli temperatura otoczenia będzie wyższa niż ustawiona to jednostka przestanie chłodzić a pracować będzie jedynie wentylator.

Podczas pracy w trybie osuszania na wyświetlaczu będzie się wyświetlał napis "DRY". Wentylator w jednostce wewnętrznej będzie pracował na prędkości "powoli".

Podczas pracy w trybie grzania na wyświetlaczu będzie się wyświetlał napis "HEAT". Ustawiona temperatura musi być wyższa niż temperatura otoczenia. Jeżeli ustawiona temperatura będzie niższa niż temperatura otoczenia, funkcja grzanie nie zadziała.

Podczas pracy w trybie "wentylator" na wyświetlaczu będzie się wyświetlał napis "FAN".

Podczas pracy w trybie automatycznym na wyświetlaczu będzie się wyświetlał napis "AUTO".

Kiedy jednostka pracuje w trybie grzania, zewnętrzna temperatura jest niska a wilgotność wysoka, na zewnętrznej jednostce pojawi się szron. Po pojawieniu się szronu, jednostka automatycznie rozpocznie proces rozmrażania a na wyświetlaczu pojawi się napis "DEFROST".

### Ustawianie Timera.

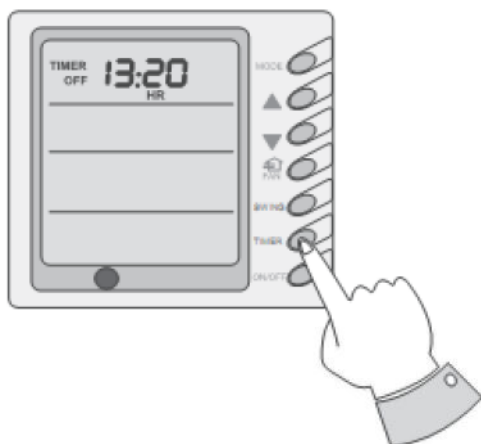

Ustawienie Timera jest możliwe tylko gdy jednostka jest wyłączona. Po naciśnięciu przycisku "TIMER" na wyświetlaczu będzie wyświetlał się napis "TIMER". Przyciskami ▲ lub ▼ ustaw odpowiedni czas. Naciśnij ponownie przycisk "TIMER" aby zatwierdzić ustawiony czas. Zakres ustawionego Timera wynosi od 0,5 do 24 godzin.

### Ustawianie oszczędności energii.

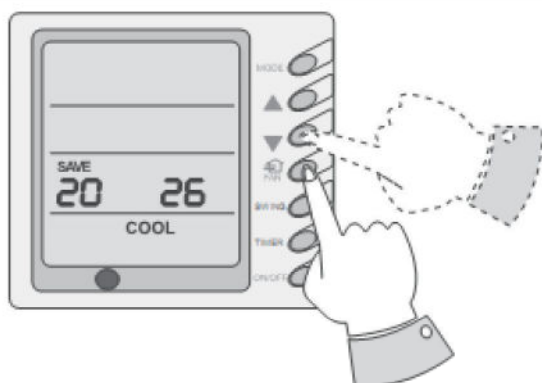

Kiedy jednostka jest wyłączona, naciśnij jednocześnie przez 5 sekund przycisk "FAN" i strzałkę w dół aby uruchomić proces oszczędnościowy. Wyświetlą się dwa napisy "SAVE SET" oraz "COOL" (W przypadku pierwszej godziny nastawienia procesu energooszczędnego, początkowa temperatura powinna wynosić 26°C). Naciśnij przycisk "ON/OFF" aby potwierdzić nastawienie, następnie użyj strzałkę w górę lub strzałkę w dół aby nastawić wyższy limit wyższy limit temperatury. Wyższy limit temperatury może być wybierany z przedziału od 16°C do 30°C. Naciśnij ponownie przycisk "ON/OFF" aby potwierdzić nastawienie. Proszę zwróć uwagę jeśli wyższy limit temperatury będzie za wysoki, wtedy zmień nastawienie na niższy limit temperatury. Naciśnij przycisk "MODE" aby zatwierdzić ustawienia procesu energooszczędnego dla trybów chłodzenia, osuszania i grzania. Teraz wyświetlacz LCD powinien pokazać "SAVE SET" i "HEAT". Po nastawieniu naciśnij jednocześnie przez 5 sekund przycisk "FAN" i strzałkę w dół aby wyjść z ustawień.

### Wyświetlacz temperatury zewnętrznej.

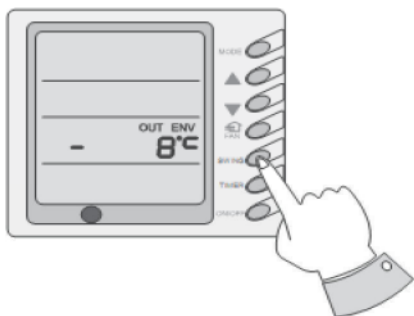

Naciśnij i przytrzymaj przez 5 sekund przycisk "SLEEP" aż jednostka się wyłączy lub włączy. Na wyświetlaczu LCD powinien się ukazać napis "OUT ENV". Na 10 sekund wyświetli się temperatura zewnętrzna, po czym nastąpi powrót do temperatury wewnętrznej.

### Ustawianie funkcji zapamiętywania podczas braku zasilania.

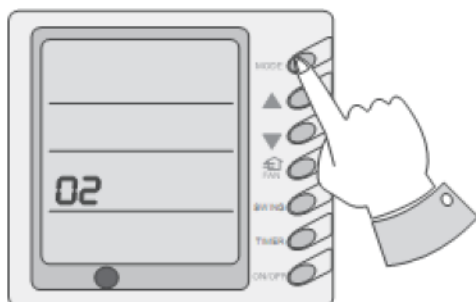

Naciśnij i przytrzymaj przez 10 sekund przycisk "MODE" gdy jednostka jest wyłączona żeby przejść w ustawienia jednostki i zdecydować która operacja ma być zapamiętana, podczas braku zasilania prądem. Gdy wskaźnik temperatury wyświetla napis "01" - znaczy to że operacja ma być zapamiętana podczas braku zasilania prądem. Gdy wskaźnik temperatury wyświetla napis "02" - znaczy to że operacja nie będzie zapamiętana podczas braku zasilania prądem. Naciśnij przycisk "ON/OFF" żeby zachować ustawienia i wyjść z nich.

### Ustawianie czujnika temperatury wewnętrznej.

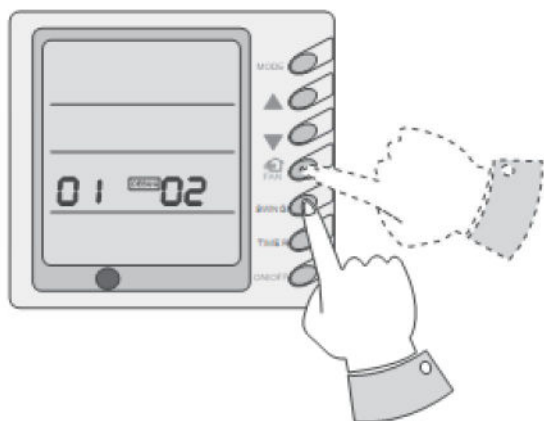

Podczas gdy jednostka jest wyłączona naciśnij jednocześnie przyciski "FAN" i "SLEEP" żeby aktywować menu funkcji "DEBUG". Na wyświetlaczu pojawi się napis "DEBUG". Naciśnij przycisk "MODE" żeby wybrać ustawienia danej funkcji i użyj przycisków "strzałka w górę" i "strzałka w dół" żeby zmieniać ustawienia.

Ustawianie zewnętrznej temperatury otoczenia. Poniżej funkcji Debug naciśnij przycisk "MODE" tak aby na wyświetlaczu temperatury (po lewej stronie napisu "DEBUG") pojawił się napis "01". W obrębie funkcji "OUT ENV" (po prawej stronie napisu "DEBUG") wyświetli się status ustawień. Używaj przycisków "strzałka w górę" i "strzałka w dół" żeby wybrać pomiędzy dwoma ustawieniami:

1. Temperatura wewnętrzna jest mierzona poprzez wlot powietrza (W obrębie funkcji "OUT ENV" pojawi się napis 01).
2. Temperatura wewnętrzna jest mierzona poprzez jednostkę sterującą (W obrębie funkcji "OUT ENV" pojawi się napis 02).

### Wyświetlacz błędów.

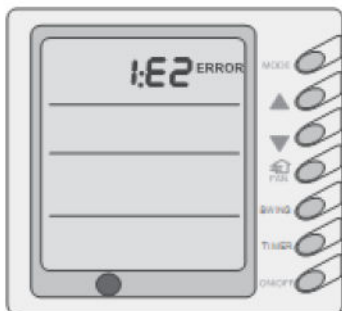

Gdy podczas pracy jednostki wystąpi błąd, na wyświetlaczu LCD zacznie migać napis "ERROR" jak również będzie wyświetlany kod błędu. Gdy wystąpi jednocześnie kilka błędów, kody błędów będą wyświetlane jeden po drugim. Pierwsza cyfra kodu oznacza numer systemu. Gdy występuje tylko jeden system, numer systemowy nie będzie wyświetlany. Dwie ostatnie cyfry oznaczają kod błędu. Dla przykładu, kod nr 13 oznacza niski poziom ciśnienia w sprężarce.

### KODY BŁĘDÓW ORAZ ICH ZNACZENIE

Kod błędu	Rodzaj usterki	Kod błędu	Rodzaj usterki
E0	Awaria pompy	F0	Awaria czujnika na wlocie powietrza w jednostce wewnętrznej
E1	Zabezpieczenie przed zbyt wysokim ciśnieniem w sprężarce	F1	Awaria czujnika temperatury
E2	Wewnętrzne zabezpieczenie przed zamrożeniem	F2	Awaria czujnika temperatury na skraplaczu
E3	Zabezpieczenie przed zbyt niskim ciśnieniem w sprężarce	F3	Awaria czujnika w jednostce zewnętrznej
E4	Zabezpieczenie przed wydmuchem powietrza o zbyt wysokiej temperaturze	F4	Awaria czujnika wydmuchiwanego powietrza
E5	Zabezpieczenie przed przeciążeniem sprężarki	F5	Awaria czujnika wewnętrznego na pilocie
E6	Błąd komunikacji	EH	Awaria pomocniczego grzania
E8	Zabezpieczenie wentylatora wewnętrznego	EE	Blokada klawiatury (to nie jest awaria)
E9	Pełne zabezpieczenie wody	CC	Urządzenie jest kontrolowane przez jednostkę wewnętrzną a funkcje pilota są niedostępne (to nie jest awaria)
FF	Błąd komunikacji		

#### UWAGA!

Błąd "EH" oznacza brak całkowitego zasilania jednostki. Proszę skontaktować się z profesjonalnym serwisem aby naprawić jednostkę!

## 2. ZASADY DZIAŁANIA PILOTA.

Nazwy i znaczenie przycisków pilota zdalnego sterowania.

Środki ostrożności:

- Upewnij się, że nie ma żadnych przeszkód pomiędzy pilotem zdalnego sterowania a klimatyzatorem.
- Staraj się nie upuścić pilota zdalnego sterowania.
- Nigdy nie zostawiaj pilota zdalnego sterowania w mokrych miejscach i bezpośrednio narażonych na promienie słoneczne.

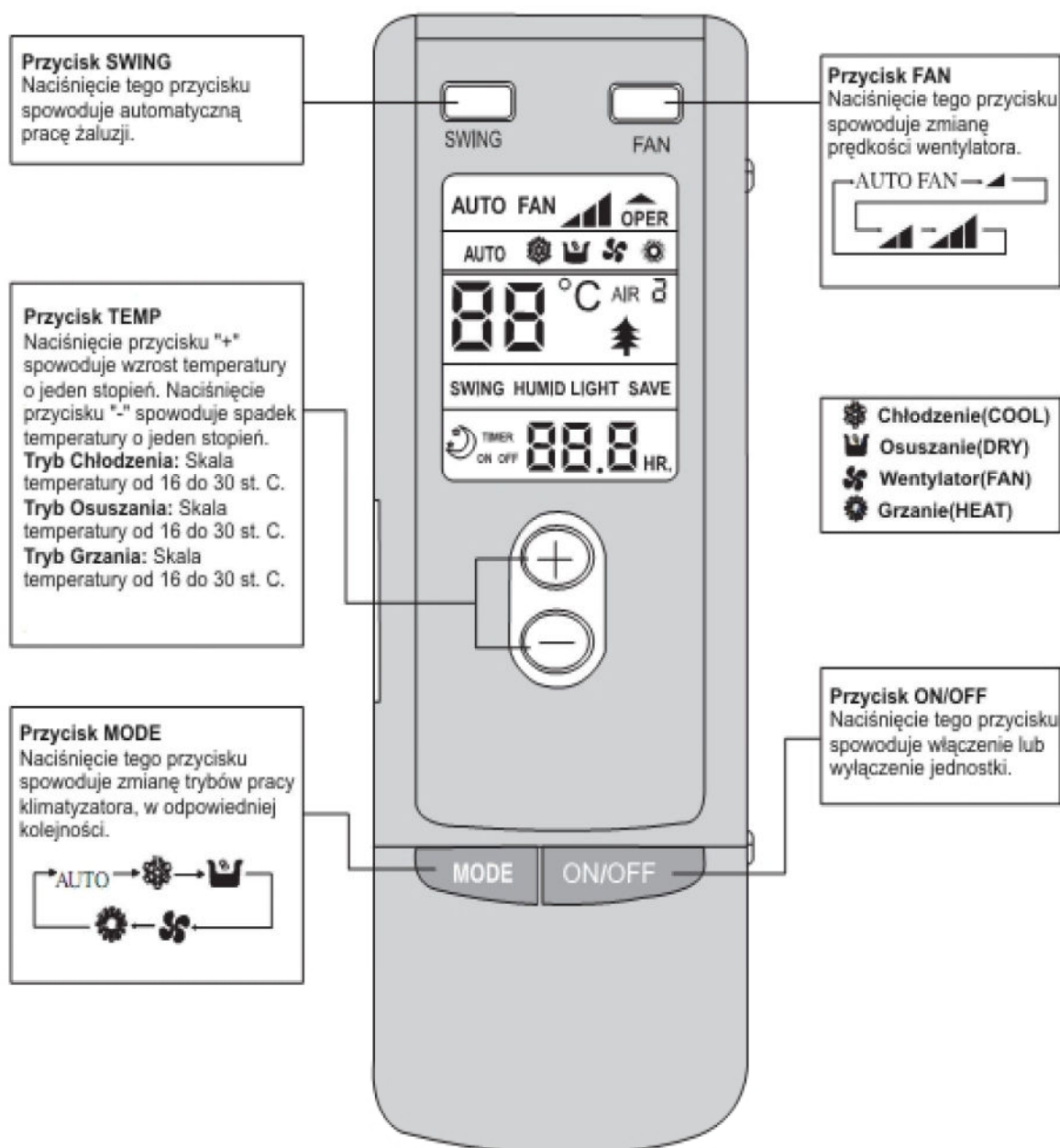

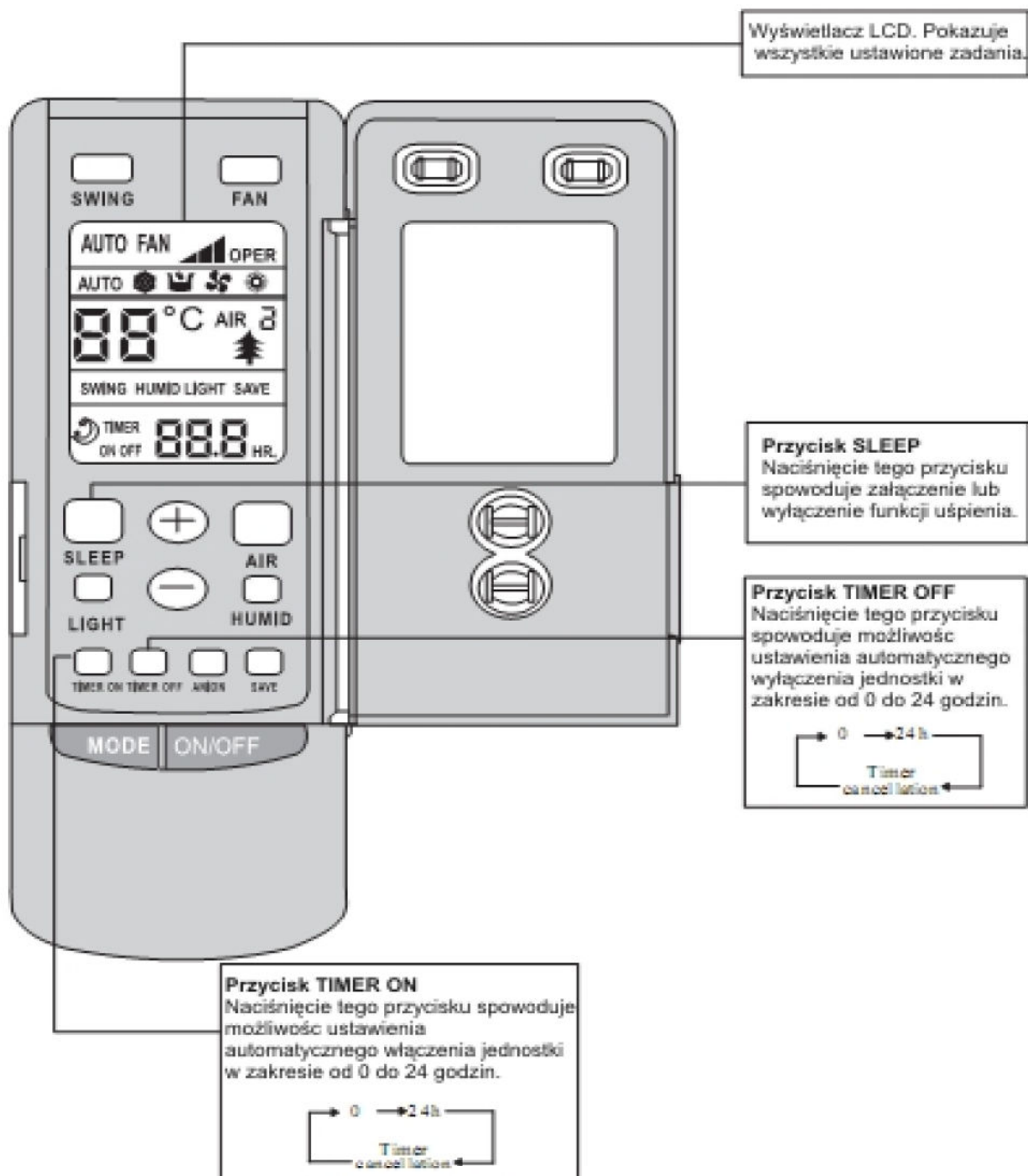

a) Tryb pracy "Chłodzenie" (Cool).

- Zależnie od temperatury pokojowej jak i ustawionej temperatury, mikrokomputer może kontrolować włączanie lub wyłączenie jednostki.
- Jeżeli temperatura pokojowa jest wyższa niż ustawiona temperatura, sprężarka rozpocznie pracę w trybie chłodzenia.
- Jeżeli temperatura pokojowa jest niższa niż ustawiona temperatura, sprężarka zakończy pracę a następnie uruchomi się wentylator.

Zakres ustawionej temperatury mieści się w przedziale od 16°C do 30°C.

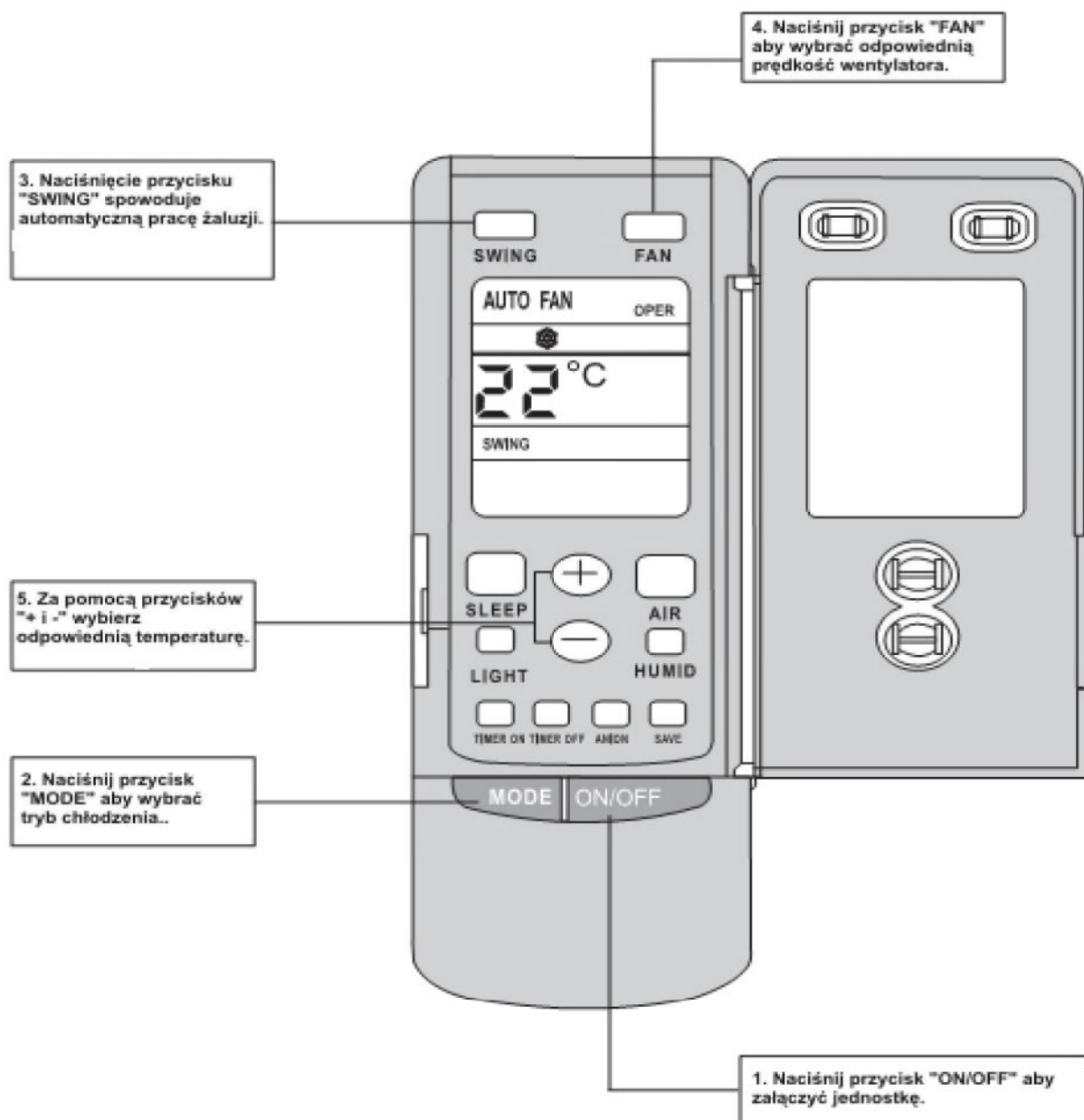

b) Tryb pracy "Grzanie" (Heat).

- Jeżeli temperatura pokojowa jest niższa niż ustawiona temperatura, sprężarka rozpocznie pracę w trybie grzania.
- Jeżeli temperatura pokojowa jest wyższa niż ustawiona temperatura, sprężarka oraz zewnętrzny wentylator zakończą pracę a następnie uruchomi się wentylator wewnętrzny.

Zakres ustawionej temperatury mieści się w przedziale od 16°C do 30°C.

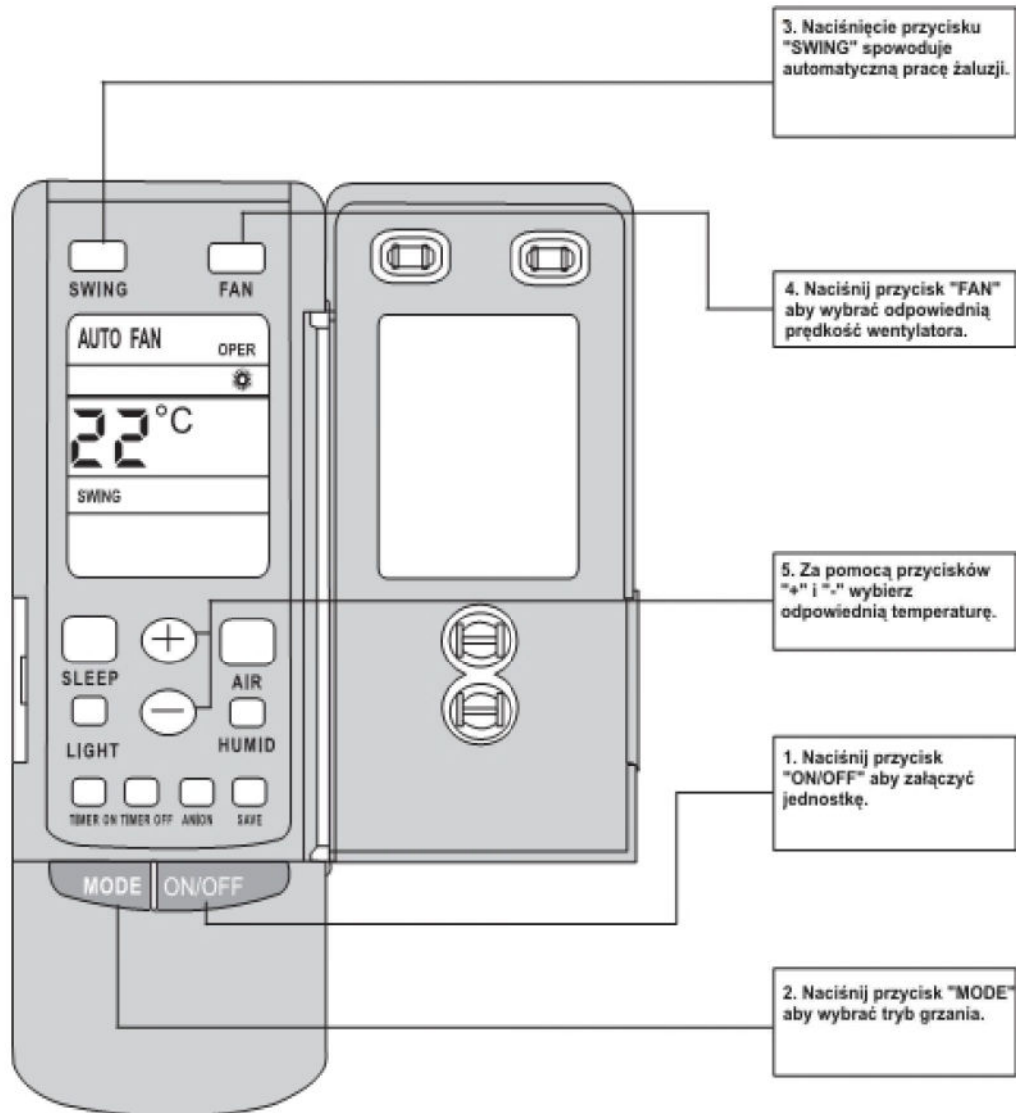

c) Tryb pracy "Osuszanie" (Dry).

- Jeżeli temperatura pokojowa jest niższa niż ustawiona temperatura, sprężarka oraz zewnętrzny i wewnętrzny wentylator zakończą pracę. Jeżeli temperatura pokojowa różni się od ustawionej  $\pm 2^{\circ}\text{C}$  jednostka rozpocznie pracę w trybie osuszania. Jeżeli temperatura pokojowa jest wyższa niż ustawiona, jednostka rozpocznie pracę w trybie chłodzenia.
- Zakres ustawionej temperatury mieści się w przedziale od  $16^{\circ}\text{C}$  do  $30^{\circ}\text{C}$ .

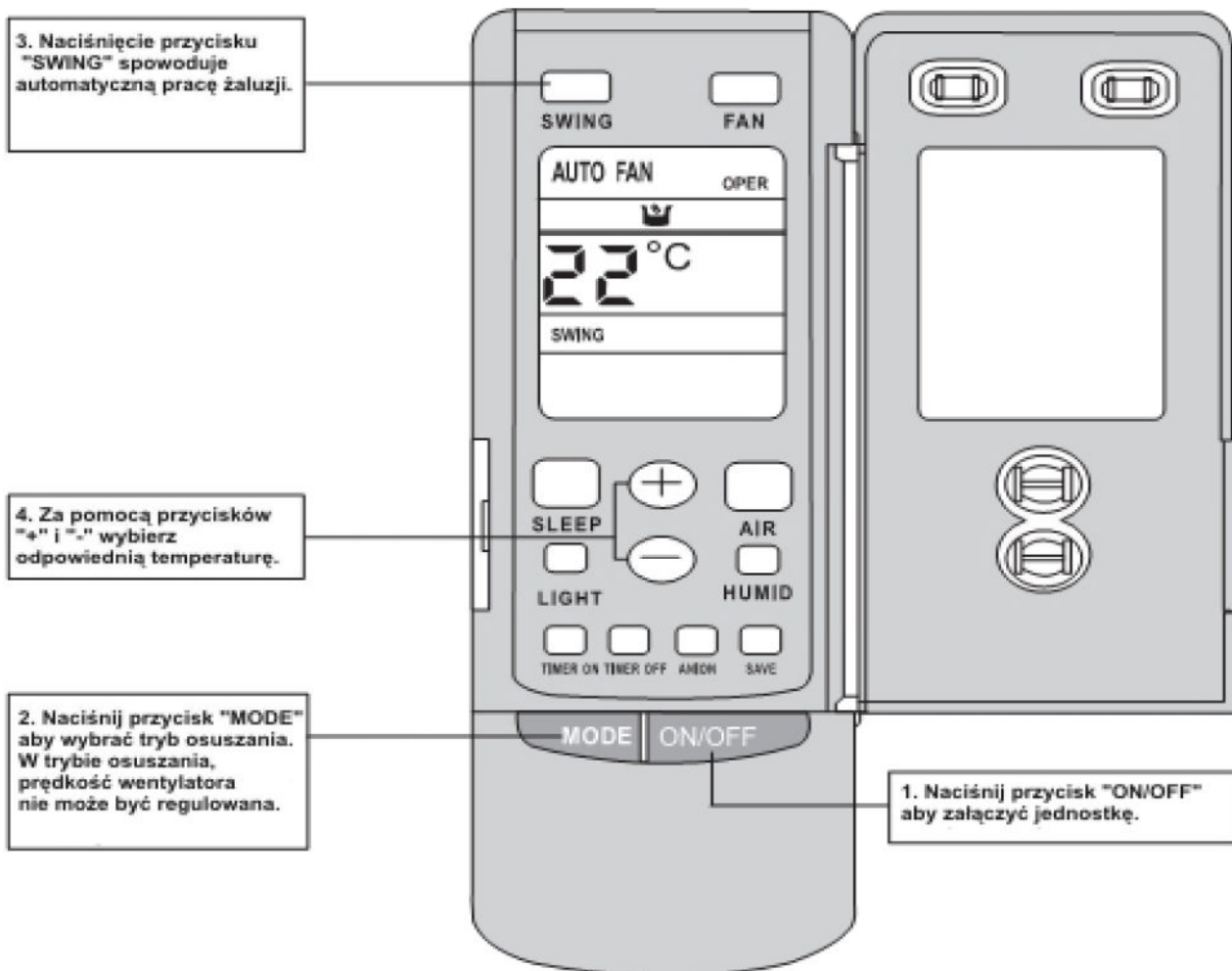

d) Tryb pracy "Automatyczny" (Auto).

- Podczas trybu pracy automatycznego, standardowa ustawiona temperatura wynosi 25°C dla trybu chłodzenia oraz 20°C dla trybu grzania.

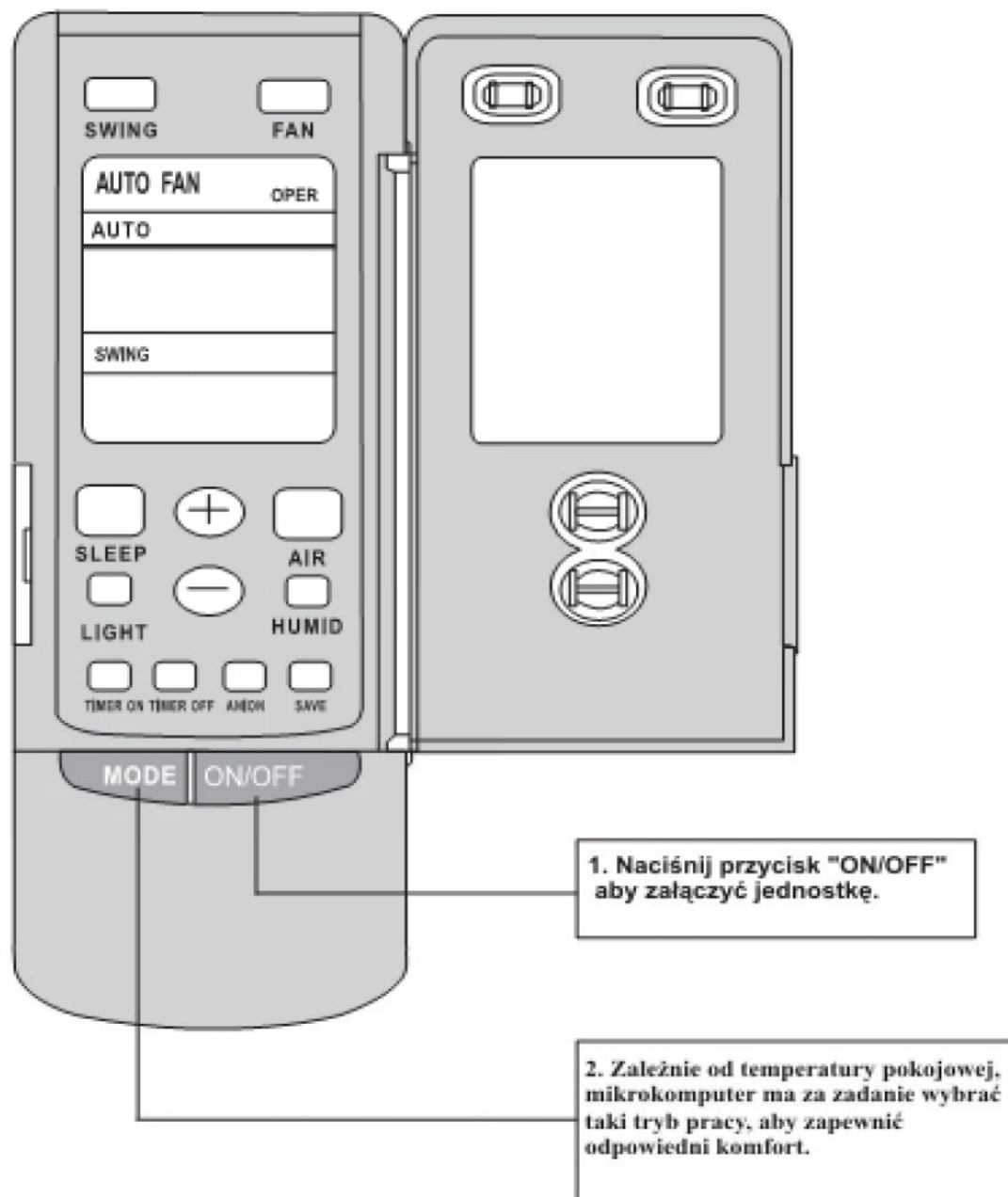

e) Tryb "TIMER".

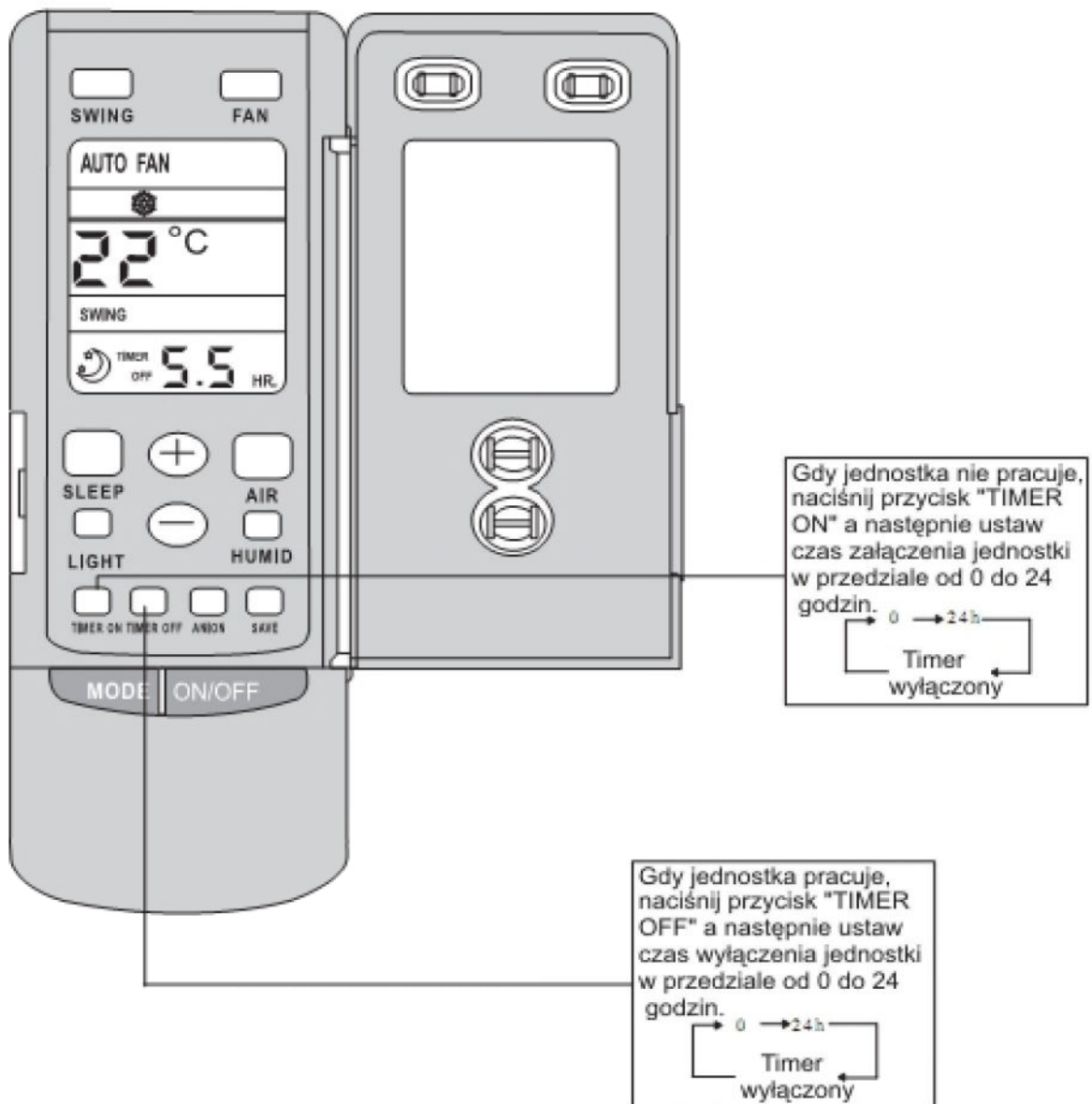

f) Tryb "SLEEP".

- Podczas pracy jednostki w trybie chłodzenia lub osuszania, gdy załączymy funkcję "SLEEP" – ustawiona temperatura wzrośnie o 1°C w czasie 1 godziny oraz o 2°C w czasie 2 godzin.
- Podczas pracy jednostki w trybie grzania, gdy załączymy funkcję "SLEEP" – ustawiona temperatura spadnie o 1°C w czasie 1 godziny oraz o 2°C w czasie 2 godzin.

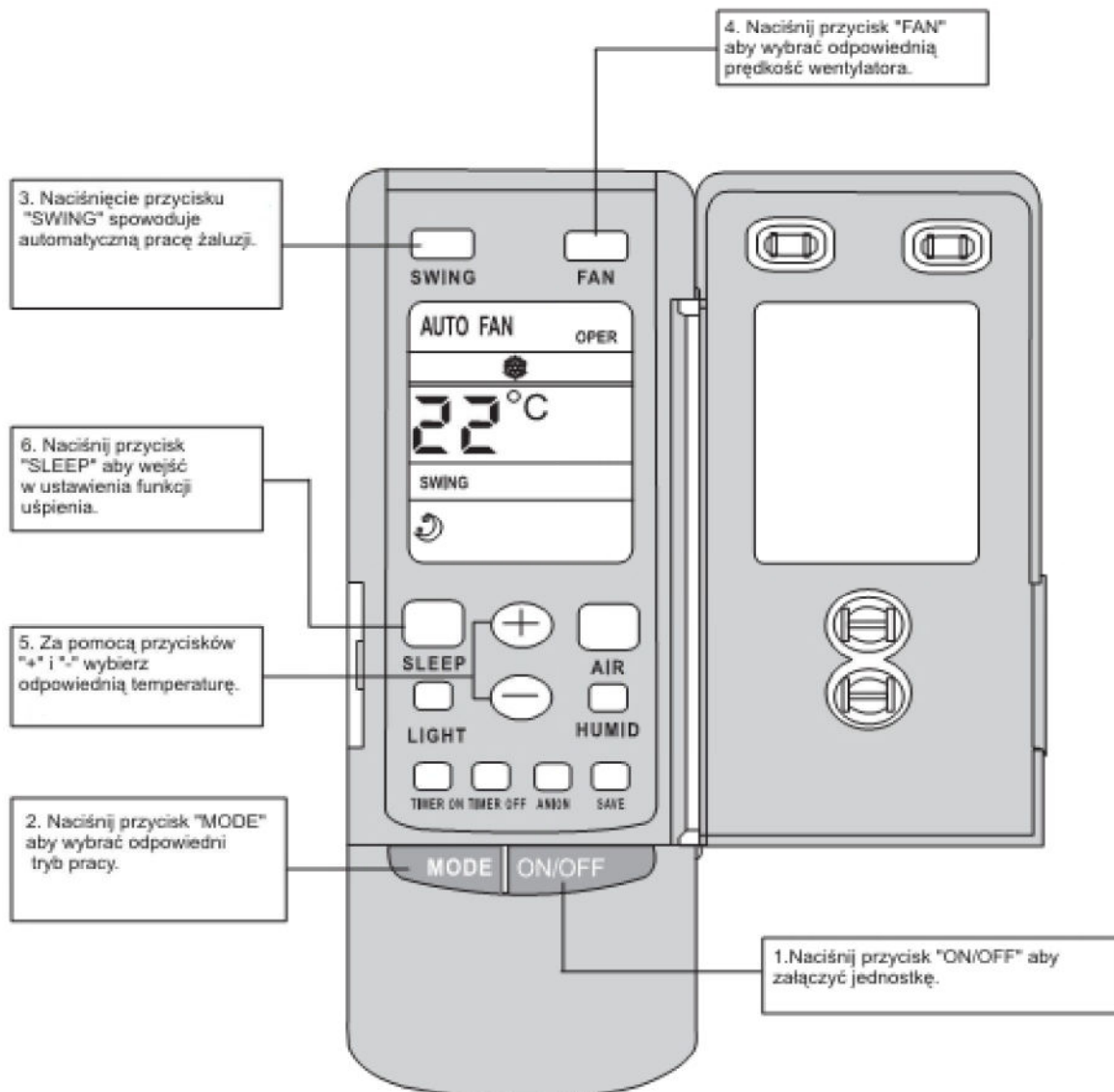

g) Wymiana baterii.

1. Otwórz klapkę znajdującą z tyłu pilota zdalnego sterowania.
2. Włóż do środka dwie nowe baterie (Typ AAA) oraz naciśnij przycisk "ACL".
3. Zamknij klapkę znajdującą się z tyłu pilota zdalnego sterowania.

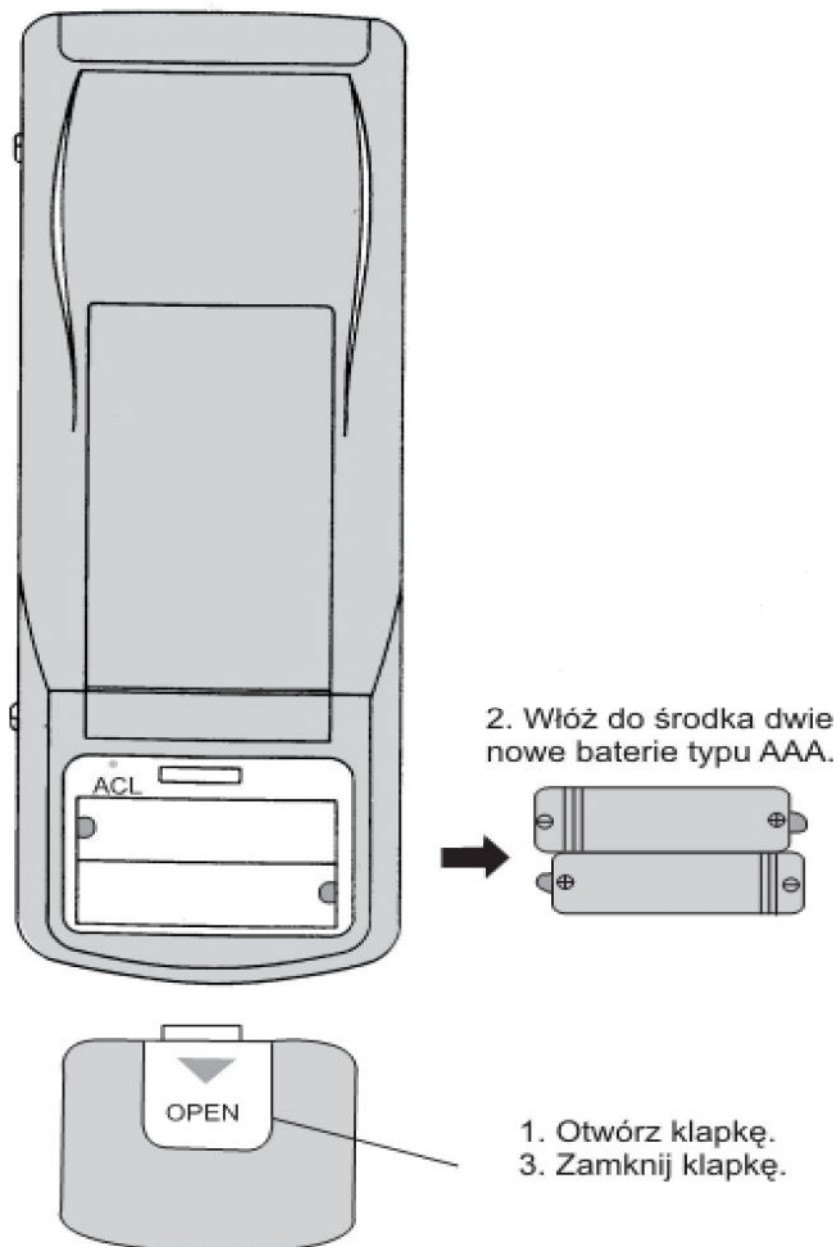

**UWAGA:**

- Nie mieszaj nowych baterii ze starymi jak również nie używaj różnych typów baterii.
- Wyjmij baterie ze środka, gdy zamierzasz nie używać pilota przez długi okres.
- Żywotność baterii w pilocie wynosi około jednego roku.
- Pilot zdalnego sterowania powinien być umieszczony około 1 metra lub więcej od telewizora lub innych urządzeń elektronicznych.

### 3. FUNKCJE JEDNOSTKI -WYPOSAŻENIE OPCJONALNE

#### a) 7-dniowy programator.

Scentralizowane zabezpieczenie funkcji jednostki. Zabezpieczenie i regulator czasowy są połączone razem. System ma oba scentralizowane zabezpieczenia i funkcje regulatora czasowego w 16 nastawieniach jednostki jednocześnie. Regulator czasowy jest nieważny w niższych funkcjach jednostki. Regulator czasowy jest zdolny do realizacji czterech koordynacji czasowych ON/OFF dla jednostki, każdego dnia.

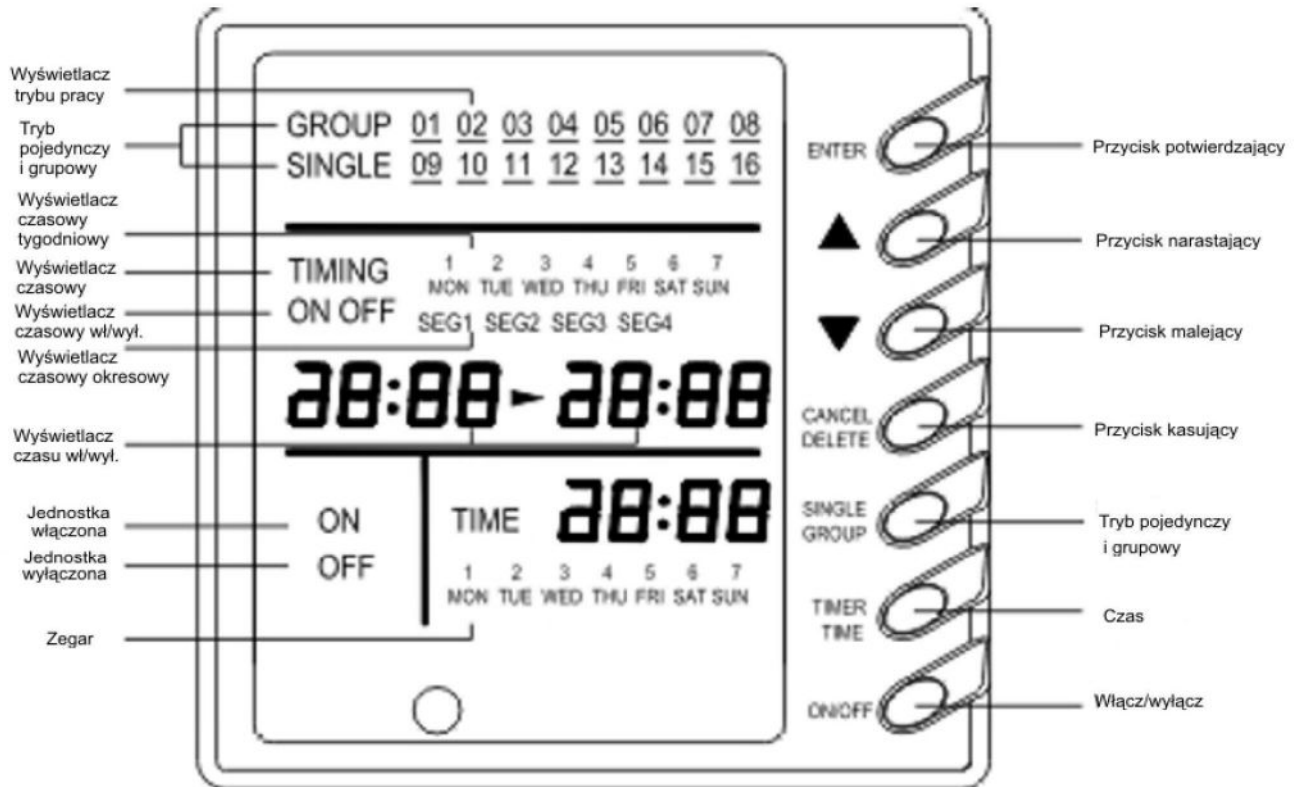

Regulator czasowy posiada 485 trybów pracy w komunikacji z ręcznym zabezpieczeniem w każdej jednostce klimatyzatora typu DUCT oraz kontroluje 16 jednostek jednocześnie. Po podłączeniu do prądu, regulator czasowy wyświetli wszystkie dostępne jednostki. Włączenie oraz wyłączenie każdej jednostki typu DUCT można załączyć bezpośrednio naciskając przyciski "TIMER ON/OFF" na regulatorze czasowym. Wybór trybu pracy jednostki i nastawianie temperatury oraz innych operacji zostanie wykonane po ustawieniu parametrów pracy jednostki.

1. Naciśnij strzałkę w górę lub strzałkę w dół żeby wybrać wymaganą jednostkę, którą chcemy nastawić. Jest możliwość nastawienia poszczególnych jednostek z grupy od 1 do 16 lub jednej jednostki.
2. Kiedy wybierzemy poszczególną jednostkę z grupy kontrolnej wtedy nastawienie wyłącznika czasowego lub włącz/wyłącz jest możliwe. Wyłącznik czasowy można nastawić dla czterech jednostek w jednym tygodniu. Ustawienia włącz/wyłącz potwierdza się naciskając przycisk "On/OFF".
3. Relacje pomiędzy tygodniowym wyłącznikiem czasowym a ręcznymi ustawieniami wygląda następująco:

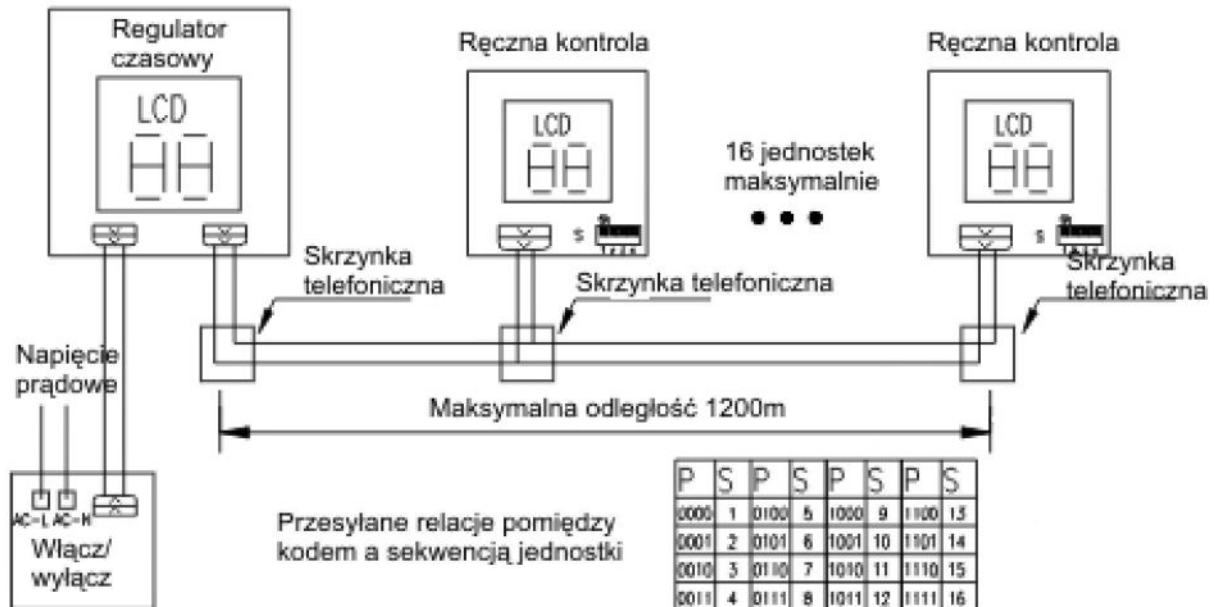

b) Pilot z funkcją 7-dniowego programatora.

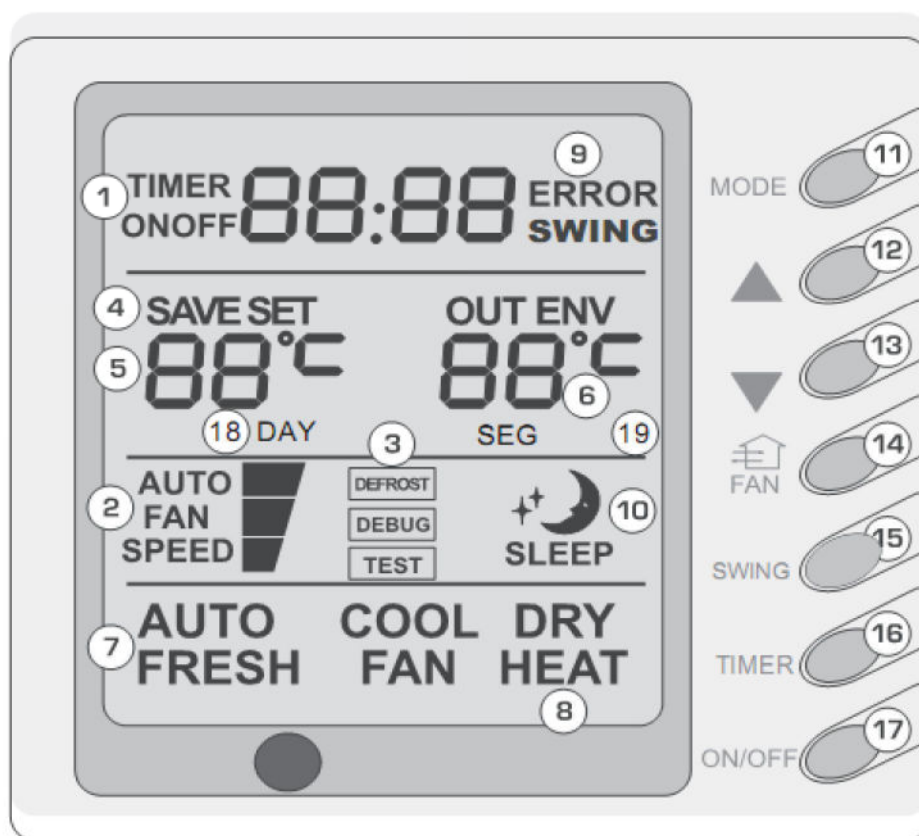

1. Wyświetlacz funkcji "Timer".
2. Wyświetlacz prędkości wentylatora (automatycznie, szybko, średnio, powoli).
3. Wyświetlacz statusu rozmrażania.
4. Wyświetlacz statusu oszczędności energii.
5. Wyświetlacz ustawionej temperatury.
6. Wyświetlacz temperatury otoczenia.
7. Wyświetlacz statusu świeżego powietrza.
8. Wyświetlacz trybów pracy (chłodzenie, osuszanie, wentylator, grzanie, automatyczny).
9. Wyświetlacz błędów.
10. Wyświetlacz statusu uśpienia.
11. Wybór trybów pracy.
12. Ustawianie wymaganej temperatury – w górę.
13. Ustawianie wymaganej temperatury – w dół.
14. Ustawianie prędkości wentylatora jak również świeżego powietrza.
15. Ustawianie funkcji "Sleep" jak również sprawdzanie zewnętrznej temperatury.
16. Ustawianie funkcji "Timera".
17. Przycisk "Włącz/wyłącz".
18. Wyświetlacz Timera jednodniowego.
19. Wyświetlacz Timera kilkudniowego.

**UWAGA:**

Nigdy nie instaluj pilota w miejscu gdzie może dojść do wycieków wody.  
Staraj się nie upuszczać pilota ani nim nie rzucać.

c) Instrukcje dla punktów 18 i 19.

Funkcje od 1 do 17 w pilocie z 7-dniowym programatorem są identyczne jak w zwykłym pilocie.

Instrukcje dla punktów 18 i 19.

Ustawianie "Timera".

Nie ważne czy jednostka jest włączona czy wyłączona, naciśnij przycisk "TIMER" a następnie "▲" lub "▼" aby ustawić odpowiedni czas.

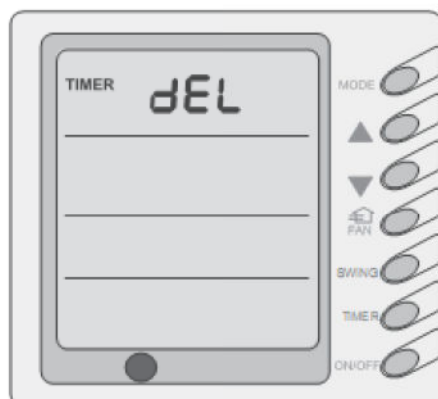
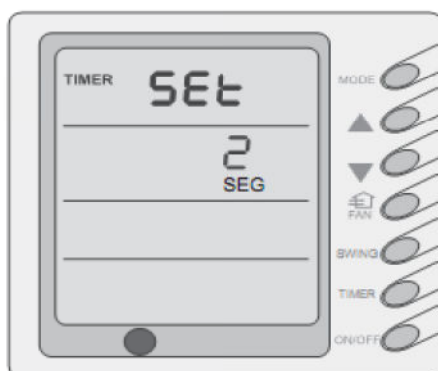
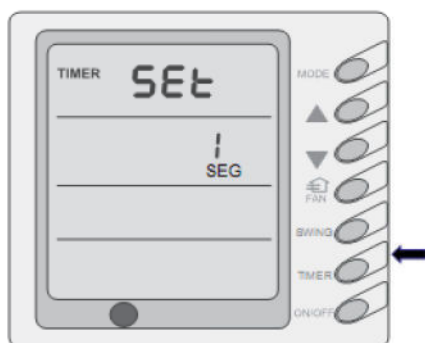

Aby wejść w ustawienia Timera, naciśnij przycisk "Mode" i wybierz odpowiednie dla siebie ustawienia: dzień ( Od poniedziałku do Niedzieli), ilość cykli (od 1 do 4), Timer (włącz/wyłącz) oraz odpowiedni czas. Do wyboru poszczególnych ustawień użyj klawiszy "▲" lub "▼" . Do zatwierdzenia poszczególnych ustawień naciśnij ponownie przycisk "Timer" a żeby wyjść z ustawień Timera naciśnij jeszcze raz przycisk "Timer". Po wybraniu i zatwierdzeniu odpowiednich ustawień naciśnij przycisk "On/Off" aby całkowicie zakończyć ustawienia Timera.

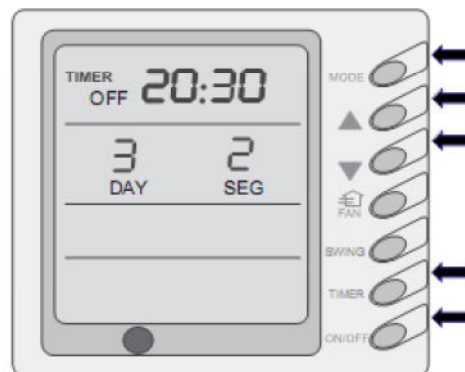
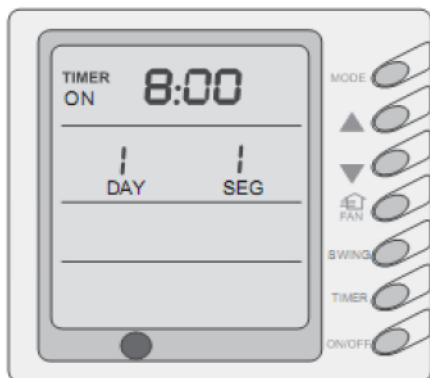

## 5. KONSERWACJA JEDNOSTKI.

### Uwaga:

Przed każdym czyszczeniem filtra powietrza należy wyłączyć jednostkę oraz wyciągnąć wtyczkę z gniazdka.

#### a) Czyszczenie obudowy.

Obudowę oraz pilot zdalnego sterowania należy czyścić wilgotną szmatką lub odkurzaczem.

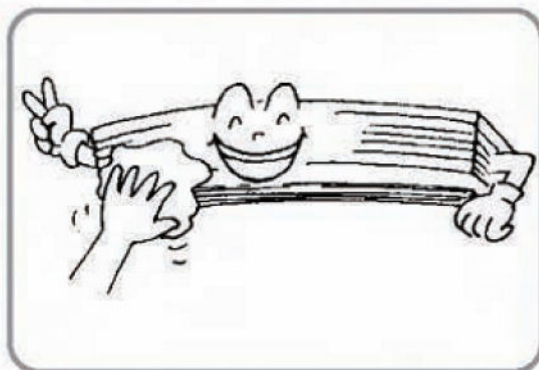
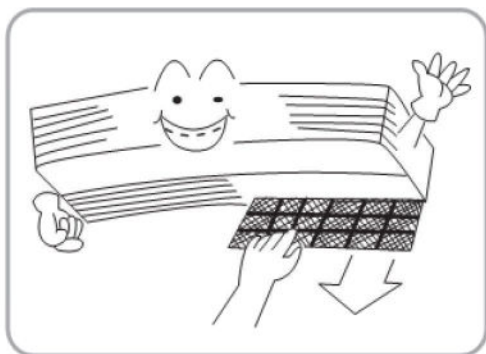

### Uwaga:

- Nie używaj do czyszczenia benzyny ekstrakcyjnej, rozpuszczalnika itp.
- Nie używaj do czyszczenia wody o temperaturze wyższej niż 40°C, ponieważ może to spowodować deformację niektórych elementów.

#### b) Przed rozpoczęciem sezonu związanego z użytkowaniem klimatyzatora należy:

- Sprawdzić, czy nic nie blokuje wlotu oraz wylotu powietrza w jednostce wewnętrznej oraz zewnętrznej.
- Sprawdzić, czy przypadkiem nie zapomnieliśmy włożyć filtra powietrza. W przeciwnym wypadku może dojść do awarii klimatyzatora.
- Sprawdzić rurę ze skroplinami, czy przypadkiem nie jest zagięta lub pęknięta.

#### c) Przed zakończeniem sezonu związanego z użytkowaniem klimatyzatora należy:

- Odłączyć wtyczkę z gniazdka prądowego.
- Wyczyścić jednostkę wewnętrzną.
- Pozostawić włączony wentylator na 2, 3 godziny aby wysuszył jednostkę wewnątrz.

## 6. INSTRUKCJE UŻYTKOWANIA.

a) Nie ustawiaj temperatury niższej niż potrzebujesz, ponieważ zwiększy się wtedy zużycie energii.

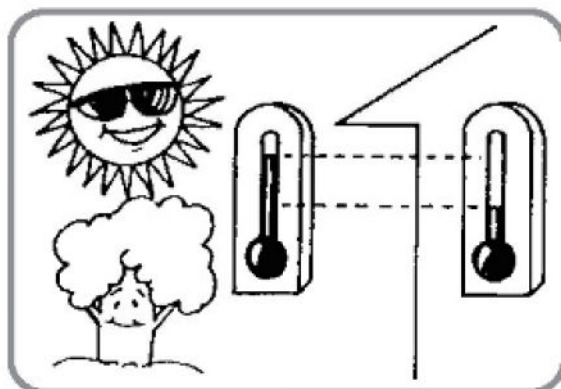

b) Aby zimne powietrze rozprzestrzeniło się po całym pomieszczeniu, ustaw kierunek wydychanego powietrza, jak na rysunku poniżej.

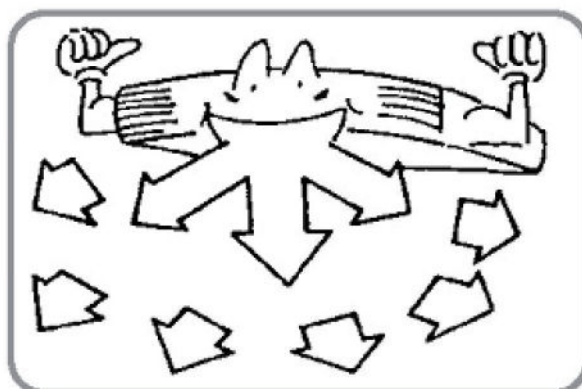

c) Podczas użytkowania klimatyzatora, okna i drzwi powinny być zamknięte. W przeciwnym razie dojdzie do osłabienia wydajności chłodniczej i wzrostu energii.

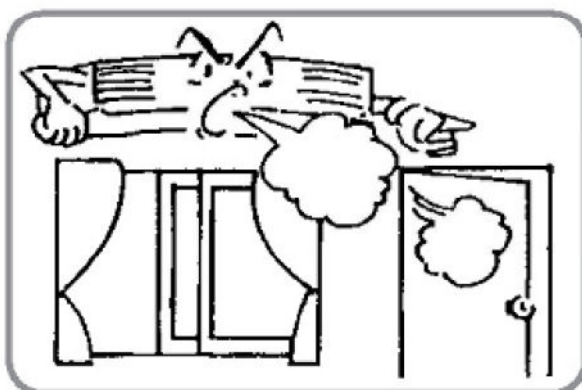

d) W przypadku słabej wentylacji otwórz okno, lecz nie na długo, gdyż spowoduje to spadek wydajności chłodniczej.

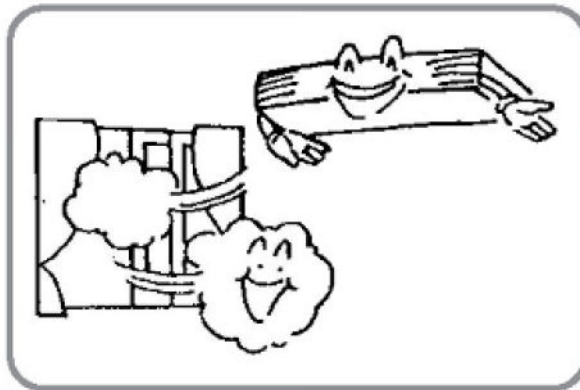

e) Dla lepszych rezultatów chłodniczych, zasłoń firanami, roletami lub żaluzjami okno, aby promienie słońca nie dostawały się do wnętrza.



## 7. ŚRODKI OSTROŻNOŚCI.

a) Wyłącz klimatyzator z kontaktu jeżeli nie jest używany przez dłuższy czas.



b) Nigdy nie ustawiaj żadnych przeszkód przy wlocie oraz wylocie powietrza z jednostki wewnętrznej oraz zewnętrznej.



c) Nigdy nie ustawiaj nadmuchu zimnego powietrza bezpośrednio na ludzi lub zwierzęta, w przeciwnym wypadku może dojść do pogorszenia się ich zdrowia.



d) Nigdy nie ustawiaj blisko klimatyzatora urządzeń wytwarzających ciepło jak kaloryfer, piecyk grzewczy itp. Może to spowodować deformację plastikowych elementów w jednostce.

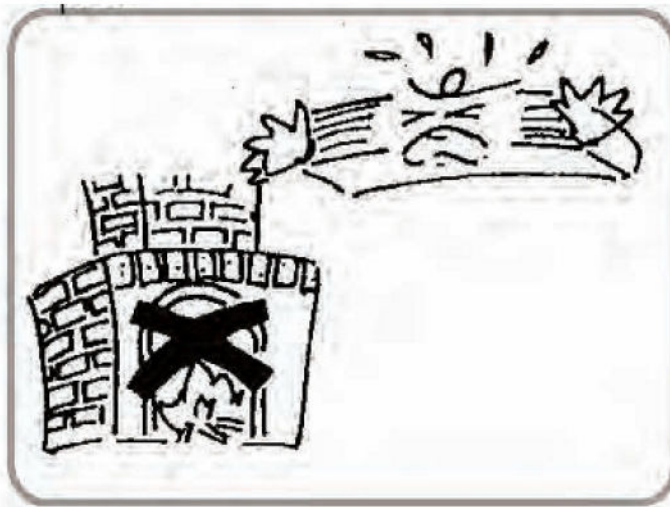

e) Nigdy nie wkładaj rąk ani jakichkolwiek przedmiotów do wlotu oraz wylotu powietrza, podczas pracy jednostki. Zachowaj szczególną uwagę, jeżeli w pobliżu klimatyzatora znajdują się dzieci.

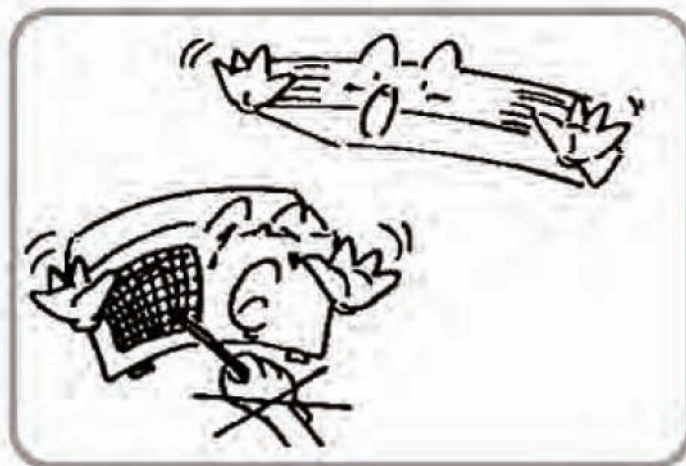

## 8. AWARIE ORAZ PRAWDOPODOBNE PRZYCZYNY ICH POWSTAWANIA.

Zanim skontaktujesz się z wykwalifikowanym serwisem, sprawdź poniższe awarie oraz ich prawdopodobne przyczyny powstawania.

<b>Awaria</b>	<b>Prawdopodobna przyczyna powstania</b>
Klimatyzator nie chce się załączyć.	<ul style="list-style-type: none"><li>● Sprawdź, czy przycisk blokady nie jest załączony.</li><li>● Sprawdź, czy przypadkiem Timer nie jest włączony.</li></ul>
Klimatyzator pracuje, lecz słabo dmucha zimnym powietrzem.	<ul style="list-style-type: none"><li>● Sprawdź, czy ustawiona temperatura nie jest za wysoka.</li><li>● Sprawdź, czy przypadkiem nie wpadają do pomieszczenia promienie słoneczne.</li><li>● Sprawdź, czy drzwi lub okna nie są otwarte.</li><li>● Sprawdź, czy nie występują żadne przeszkody przy wlocie oraz wylocie powietrza.</li><li>● Sprawdź, czy wentylator poprawnie pracuje.</li></ul>
Podczas pracy jednostki w trybie chłodzenia z wylotu powietrza wydobywa się mgła.	<ul style="list-style-type: none"><li>● Ciepłe powietrze miesza się z zimnym, w skutek czego wytwarza się mgła.</li></ul>
Nie działa pilot zdalnego sterowania.	<ul style="list-style-type: none"><li>● Sprawdź, czy poprawnie włożyłeś baterie.</li><li>● Sprawdź, czy baterie nie są zużyte.</li></ul>

## 10. MONTAŻ JEDNOSTKI ZEWNĘTRZNEJ.

- Ściana, na której powinna być powieszona jednostka zewnętrzna powinna być mocna, tak aby wytrzymała ciężar klimatyzatora oraz występujące wibracje.
- Wymagana jest odpowiednia przestrzeń, aby zapewnić dobrą wentylację.
- Miejsce montażu powinno być z dala od łatwopalnych gazów itp.
- Jednostka powinna być zamontowana w takim miejscu, aby hałas wydobywający się z klimatyzatora, nie zakłócał spokoju sąsiadów.
- Jednostka powinna być tak zamontowana, aby zapewnić odpowiedni dostęp dla serwisantów.

### Wymiary montażowe jednostki zewnętrznej:

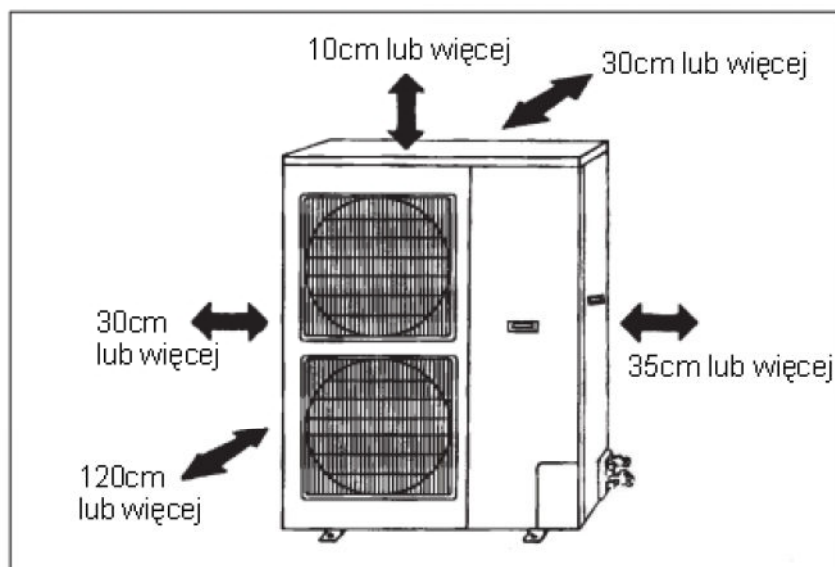
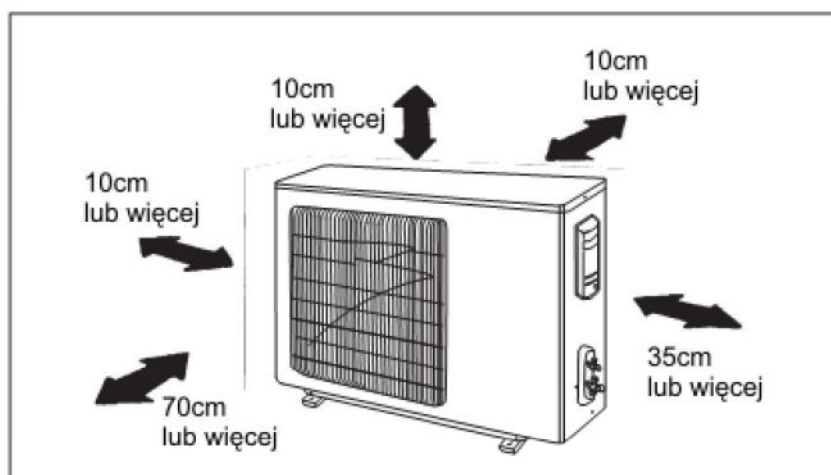

## 11. MONTAŻ PILOTA ZDALNEGO STEROWANIA.

a) Jeden koniec kabla z pilota podłącz do płyty głównej z jednostki wewnętrznej, natomiast drugi koniec kabla podłącz do pilota. Długość kabla powinna wynosić 8 metrów. Wszystkie połączenia elektryczne powinny być wykonane przez wykwalifikowany personel.

b) Wybierz odpowiednie miejsce do montażu pilota.

c) Wywierć dwa otwory w ścianie (na tym samym poziomie) w rozstawie identycznym jak otwory w pilocie (60mm). Włóż do otworów w ścianie kołki montażowe. Następnie przyłóż do ściany tylną ściankę z pilota i przymocuj ją za pomocą śrub. Na koniec zamontuj przedni panel pilota.

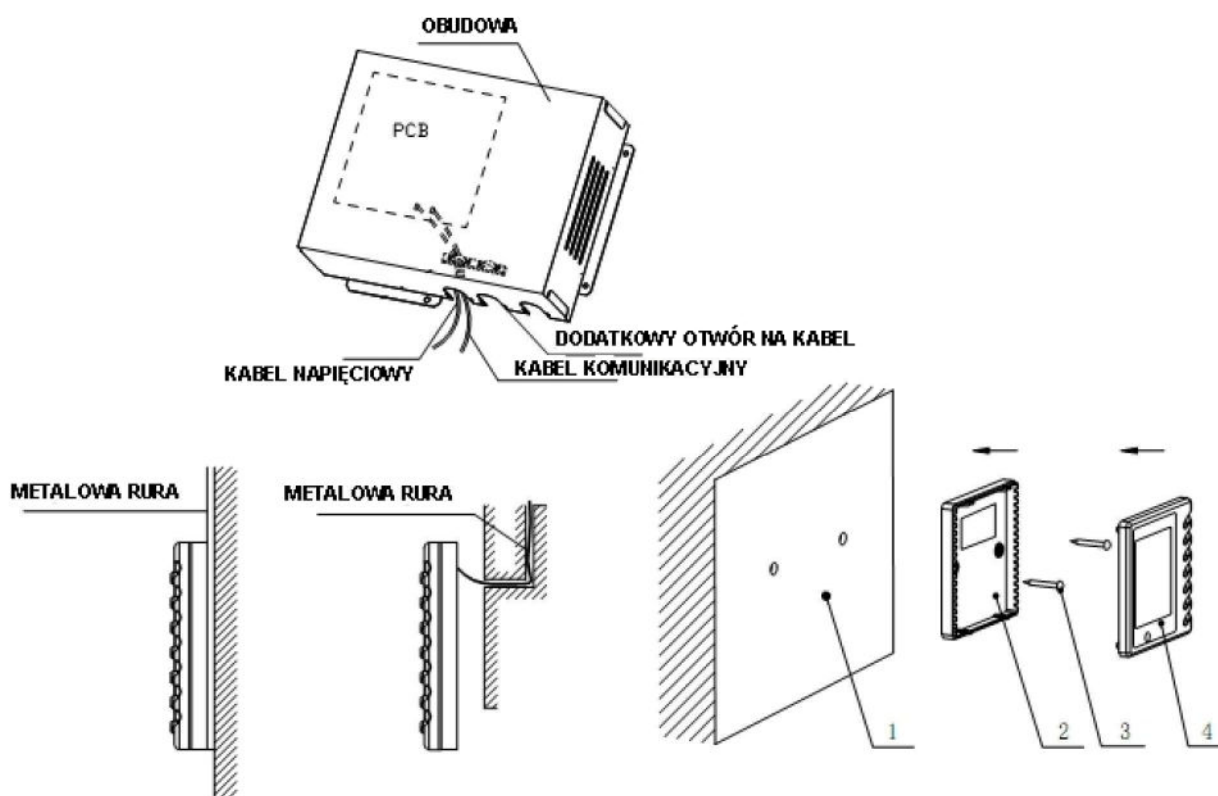

1. Ściana.
2. Otwór na kabel.
3. Śrubka.
4. Przedni panel

### Uwaga:

- odległość kabla pomiędzy pilotem a jednostką wewnętrzną wynosi 8 metrów.
- Pilot nie powinien być instalowany w wilgotnym miejscu lub w miejscu narażonym na wycieki wody.

## 12. PRZYGOTOWYWANIE RUR DO MONTAŻU JEDNOSTKI.

### a) Cięcie rur.

- Do cięcia rur używaj specjalnego noża, który można kupić w każdym większym sklepie chłodniczym lub budowlanym.
- Dokładnie wymierz potrzebną odległość do ucięcia a następnie utnij rurę.

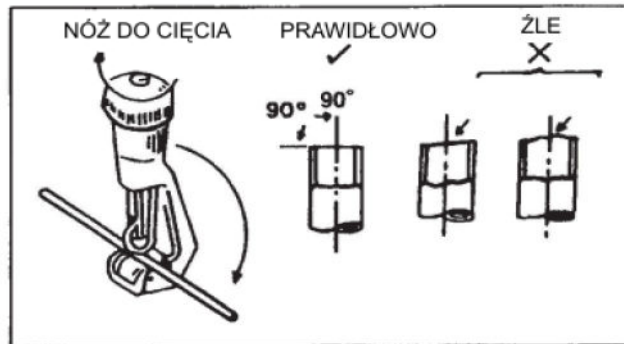

### b) Czyszczenie rur za pomocą gradownicy.

- Wyczyścić końcówkę rury za pomocą gradownicy.
- Podczas czyszczenia, koniec rury powinien być na górze a gradownica na dole, aby zapobiec dostaniu się brudu do środka rury.

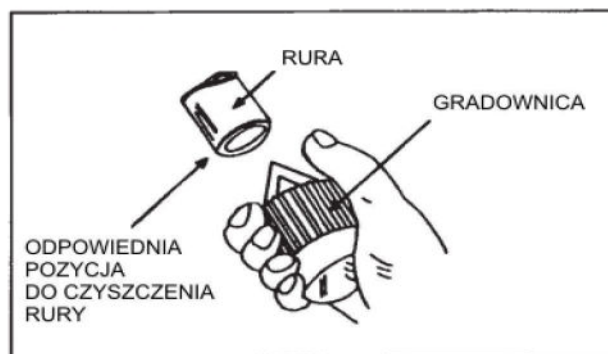

### c) Roztłaczanie końcówki rury.

- Roztłocz końcówkę rury za pomocą roztłaczarki.

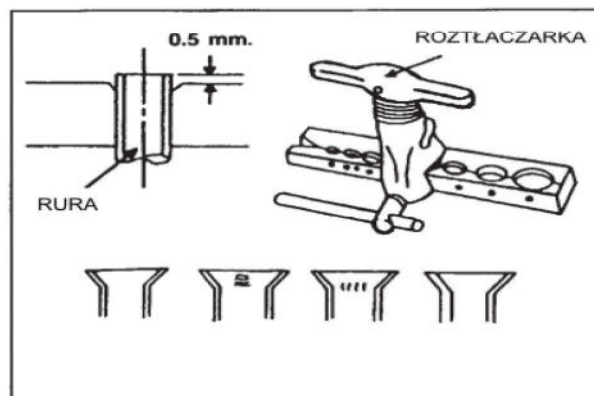

### 13. DOBÓR ODPOWIEDNIEJ RURY DO KLIMATYZATORA.

Dobór odpowiedniego rozmiaru rury do klimatyzatora.

Model	Rozmiar rury (mm)		Maks. długość rury (m)	Maks. wysokość pomiędzy jedn. wewn. a zewn. (m)
	Rura z gazem	Rura z cieczą		
ASCU-18 A	1/2"	1/4"	20	15
ASCU-24 A	5/8"	3/8"	30	15
ASCU-36 A	3/4"	1/2"	50	30
ASCU-42 A				
ASCU-48A				

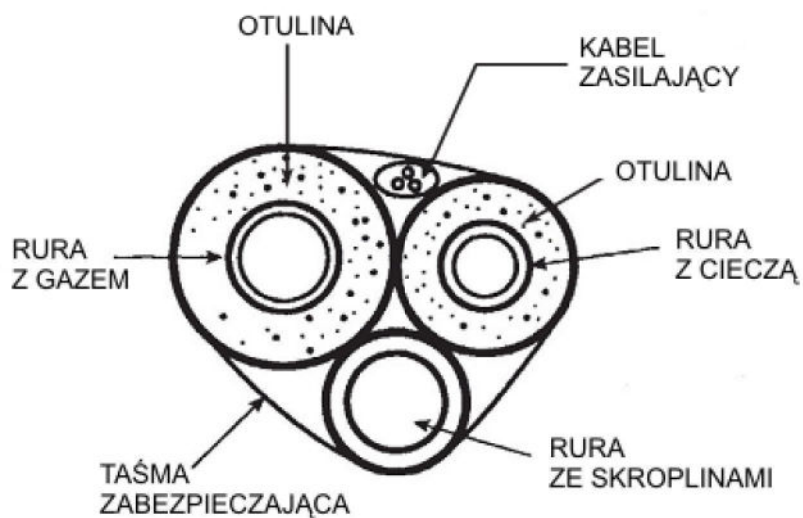

## 14. ŚCiąGANIE PRÓŻNI ORAZ TEST SZCZELNOŚCI.

### a) Ściąganie próżni.

- Usuń nakrętki z zaworów w jednostce, używając do tego specjalnego klucza. Sprawdź, czy zawory niskiego oraz wysokiego ciśnienia są zamknięte.
- Połącz 1 wąż z manometrów z jednostką a 2 z pompą próżniową.
- Załącz pompę próżniową.
- Po wyczyszczeniu układu, podłączaj wszystkie węże oraz zakręć z powrotem nakrętki.

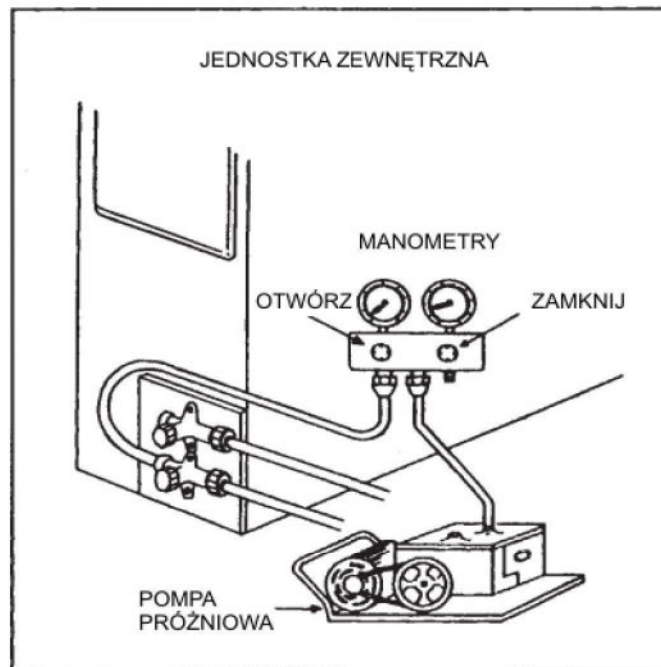

### b) Sprawdzenie szczelności.

- Za pomocą specjalnej pianki, sprawdź szczelność układu, na każdym łączeniu rur.

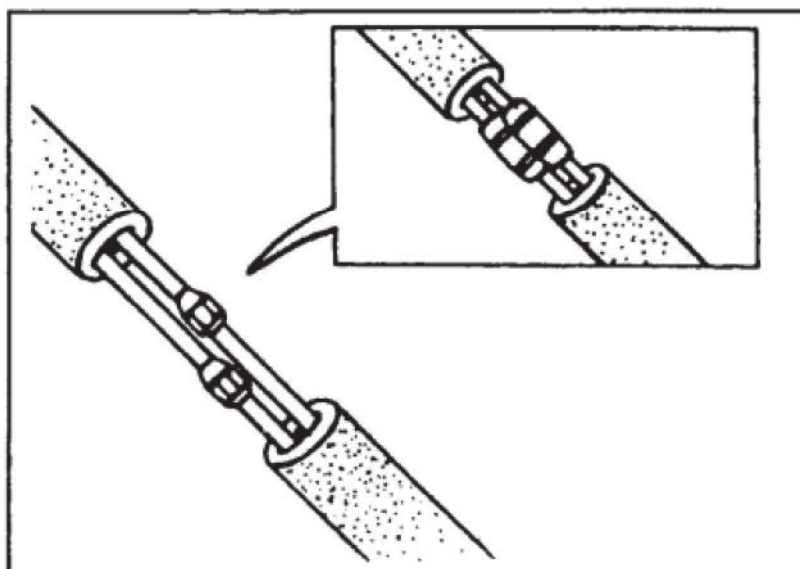

## 15. RURA ZE SKROPLINAMI.

a) Jeżeli jednostka zewnętrzna zamontowana jest niżej niż jednostka wewnętrzna.

- Rura ze skroplinami powinna być umieszczona nad ziemią. Wszystkie rury muszą być przymocowane do ściany.
- Taśma zabezpieczająca powinna być owijana od dołu do góry.
- Wszystkie rury muszą być owinięte specjalną taśmą zabezpieczającą.

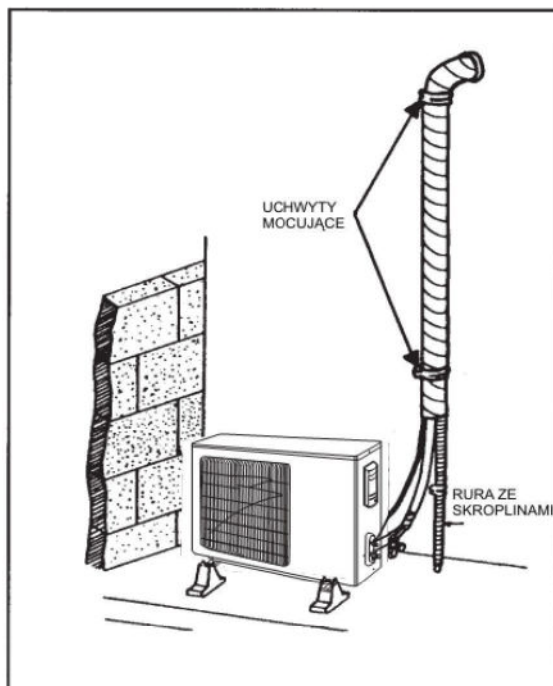

b) Jeżeli jednostka zewnętrzna zamontowana jest wyżej niż jednostka wewnętrzna.

- Taśma zabezpieczająca powinna być owijana od dołu do góry.
- Wszystkie rury muszą być owinięte specjalną taśmą zabezpieczającą.
- Wszystkie rury muszą być przymocowane do ściany.

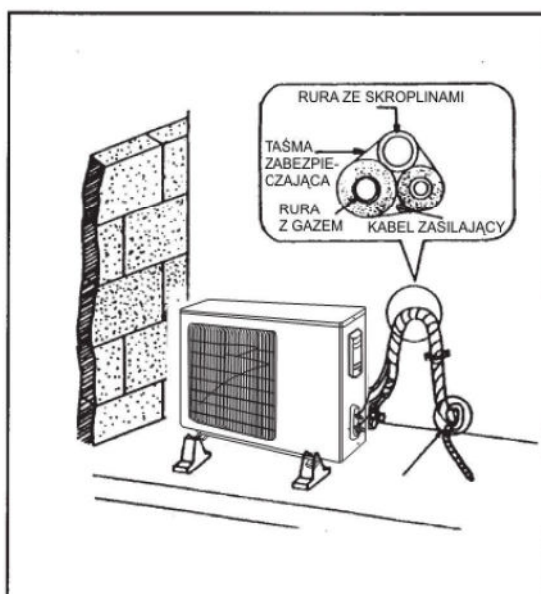

## 16. RUTYNOWE CZYNNOSCI PO ZAKOŃCZENIU MONTAŻU JEDNOSTKI.

<b>CZYNNOŚCI DO WYKONANIA</b>	<b>PRAWDOPODOBNE NASTĘPSTWA</b>
Czy jednostka została zamontowana prawidłowo?	Jednostka może upaść na ziemię, trząść się oraz emitować hałas.
Czy zrobiłeś test szczelności układu?	Może dojść do wycieku gazu oraz spadku wydajności chłodniczej.
Czy założona jest otulina na rurach?	Może dojść do kondensowania się oraz kapania wody.
Czy rura ze skroplinami jest dobrze zamontowana?	Może dojść do kondensowania się oraz kapania wody.
Czy napięcie jednostki jest zgodne z napięciem w gniazdku?	Może dojść do awarii elektrycznej lub do zniszczenia poszczególnych części w jednostce.
Czy podłączenia kablowe oraz rurowe są wykonane prawidłowo?	Może dojść do awarii elektrycznej lub do zniszczenia poszczególnych części w jednostce.
Czy kabel z uziemieniem jest prawidłowo zamontowany?	Może dojść do porażenia prądem.
Czy na wlocie oraz wylocie powietrza nie występują żadne przeszkody?	Może dojść do spadku wydajności chłodniczej.

Urządzenie jest przeznaczone do użytku przez osoby (w tym dzieci w wieku co najmniej 8 lat) o ograniczonych możliwościach fizycznych, sensorycznych lub umysłowych i osoby bez doświadczenia i znajomości sprzętu, jeżeli zostanie zapewniony nadzór lub przeprowadzony instruktaż użytkownika sprzętu, uświadamiający bezpieczne użytkowanie urządzenia. Dzieci powinny być pod nadzorem aby nie bawiły się urządzeniem. Dzieci nie mogą czyścić urządzenia i przeprowadzać konserwacji sprzętu chyba, że są pod nadzorem osób dorosłych.

Urządzenie powinno zostać zainstalowane zgodnie z sztuką oraz krajowymi przepisami dotyczącymi instalacji elektrycznych.

Dodatkowe informacje:

- Sposób wymiany baterii w pilocie powinien przebiegać w następujący sposób

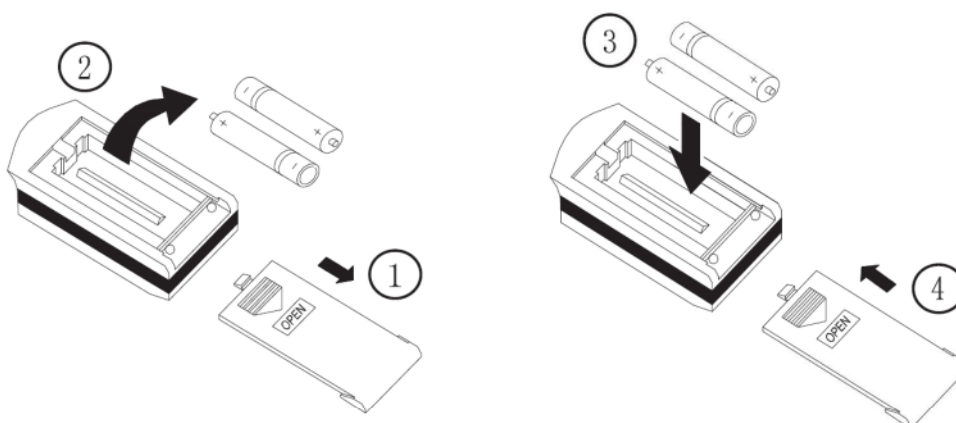

- Wtyczka elektryczna urządzenia powinna być dostępna po zainstalowaniu urządzenia, umożliwiającą łatwe odłączenie urządzenia w dowolnej chwili



- Zakres temperatur pracy klimatyzatora

Zakres temperatury pracy (temp. zewn.) w trybie chłodzenia wynosi  $-15\sim 43^{\circ}\text{C}$ , w trybie grzania  $-15\sim 24^{\circ}\text{C}$

- Urządzenie powinno być zainstalowane przez autoryzowany serwis, zgodnie z lokalnymi przepisami oraz instrukcją techniczną – ruchową.

- Minimalna wymagana przestrzeń instalacji i pracy urządzenia

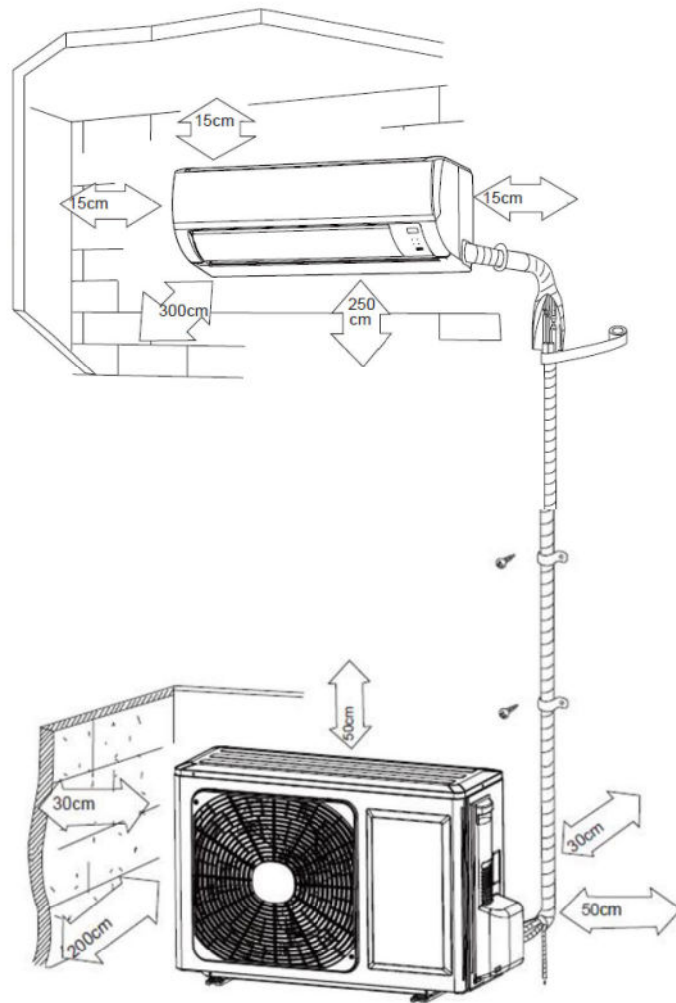

## Utylizacja używanego sprzętu elektrycznego i elektronicznego

Symbol ten oznacza że urządzenia elektryczne i elektroniczne nie powinny być traktowane jak odpady powstające w gospodarstwie domowym, ponieważ mogą zawierać substancje niebezpieczne dla zdrowia ludzkiego i środowiska.

Urządzenia powinny zostać przekazane do odpowiedniego punktu odbioru zajmującego się wtórnym przetwarzaniem sprzętu elektrycznego i elektronicznego. Zapewnienie prawidłowej utylizacji tego produktu pomaga zapobiec potencjalnym negatywnym skutkom jakie dla środowiska naturalnego i zdrowia ludzkiego mogłoby przynieść niewłaściwe postępowanie z tego typu odpadami.

Bardziej szczegółowe informacje na temat wtórnego przetwarzania tego produktu można uzyskać w firmie w której produkt ten został zakupiony.

